

KROY K4652/K4653

**Imprimante de codes à barres
à transfert thermique /
Imprimante thermique directe**

Manuel de l'utilisateur

TABLE DES MATIERES

1. INTRODUCTION DU PRODUIT	1
1.1 Conformités.....	1
1.2 Spécification	1
1.2.1 Imprimante.....	1
1.2.2 Environnement.....	2
1.2.3 Matériel.....	2
1.2.4 Code à barres.....	2
1.3 Articles optionnels.....	3
1.4 Fournitures.....	3
1.4.1 Spécifications de l'étiquette	3
1.4.2 Spécifications du ruban.....	3
2. COMMENT DÉMARRER	4
2.1 Déballage et Inspection.....	4
2.2 Liste de vérification de l'équipement	4
2.3 Pièces de l'imprimante	5
2.4 Boutons et voyants indicateurs.....	6
3. Installation	9
3.1 Installation de l'imprimante.....	9
3.2 Installation du ruban.....	9
3.3 Installation du rouleau d'étiquettes.....	10
3.4 Installation du massicot à baïonnette.....	11
3.5 Autotest	12
3.6 Mode de vidage.....	13
4. COMMENT UTILISER LA K4652/K4653	15
4.1 Programmes Utilitaires à la mise sous tension.....	15
4.1.1 Programme de calibrage du détecteur d'intervalle/marque noire	15
4.1.2 Initialisation de l'imprimante	16
4.2 Guide de détection des pannes	18
5. NETTOYAGE DE L'IMPRIMANTE	20
5.1 Nettoyage de la tête d'impression	20
5.2 Nettoyage du boîtier de l'imprimante	20
5.3 Nettoyage des pièces internes	20
ANNEXE Carte d'opération du tableau de contrôle à affichage à cristaux liquides	21
Historique de mise à jour	23

1. INTRODUCTION DU PRODUIT

Merci d'avoir acheté une imprimante à codes à barres KROY K4652/K4653. La K4652/K4653 est construite en acier robuste et son mécanisme en métal durable permet de l'utiliser pour des applications industrielles extrêmes. La K4652/K4653 est équipée d'un processeur à 32-octets RISC qui produit une vitesse d'impression pouvant aller jusqu'à 6 ips/4 ips. Son écran à cristaux liquides rétroéclairé permet de mieux gérer l'état de l'imprimante et de l'utiliser plus facilement. La conception à détecteur mobile permet d'utiliser de nombreux types d'étiquettes.

Tous les formats de codes à barres les plus courants sont disponibles sur la TTP-246M/344M. Les polices et codes à barres peuvent être imprimées dans quatre directions. Cette imprimante vous offre un choix de 8 tailles différentes de polices alphanumériques, OCR-A, OCR-B et une police TrueType. La K4652/K4653 est l'imprimante la plus rentable et la plus performante de sa catégorie !

1.1 Conformités

1.2 Spécification

1.2.1 Imprimante

Article	Spécification
Mode d'impression	Transfert thermique et impression thermique directe
Résolution	203 DPI (K4652),300 DPI (K4653)
Long. Impression Max.	1000 mm (K4652),460 mm (K4653)
Larg. Impression Max.	108 mm (K4652),106 mm (K4653)
Vitesse d'impression	3, 4, 5, 6 ips (K4652) ; 2, 3, 4 ips (K4653)

1.2.2 Environnement

Environnement d'utilisation	
Température	5 ~ 40 ° C
Humidité	30 % ~ 85 %
Environnement de stockage	
Température	-10 ~ 60 ° C
Humidité	20 ~ 95 %
Ventilation	Environnement air libre

1.2.3 Matériel

Détecteurs	Détecteur d'intervalle d'étiquette, Détecteur de fin de papier, Détecteur de fin de ruban, Détecteur proche de la fin de l'étiquette, Détecteur de marque noire, Détecteur tête ouverte, Détecteur boîtier ouvert, Détecteur prise d'étiquette, Détecteur proche de la fin du papier.
Mémoire	Flash ROM (2MO), DRAM (2MO) et 8M flash ROM optionnel (module mémoire).
Interface	RS-232C (RS422/485 option), Centronics (SPP), USBV1,1 (Option) et adaptateur LAN interne (option)
Massicot à baïonnette	Largeur 4 pouces (Épaisseur maximum du papier 0,28 mm).
Alimentation	100-240 V alimentation connexion universelle.
Autre	Horloge en temps réel (option).

1.2.4 Code à barres

Code 39, Code 39C, Code 93, Code128 sous-ensembles A.B.C, Code 11, Codabar, 2 parmi 5 entrelacés, EAN-8, EAN-13, EAN-128, UPC-A, UPC-E, EAN et UPC 2(5) programme compagnon numérique, ISBT 128, LOGMARS, CPOST, MSI, PLESSEY, POSTNET, ITF-14, PDF-417, Maxicode, DataMatrix.

1.3 Articles optionnels

- Module de massicot à baïonnette
- Détecteur du panneau de décollage
- Clavier portable à affichage à cristaux liquides (KU-007 plus)
- Module mémoire
- Interfaces USB, RS-422/485,
- Serveur d'impression Ethernet interne
- Serveur d'impression sans fil 802.11b

1.4 Fournitures

1.4.1 Spécifications de l'étiquette

Article	Spécifications
Type	Rouleau et étiquette (Continue, à l'emporte-pièce, accordéon, ticket, porte-étiquette etc., le porte-étiquette est en option).
Largeur de l'étiquette	25,4 ~ 116 mm (1" ~ 4,4")
Longueur de l'étiquette	10 ~ 999 mm (0,4" ~ 39,33")
Epaisseur de l'étiquette	0,06 ~ 0,25 mm
Diamètre du rouleau d'étiquettes	203 mm (Max.)
Diamètre du mandrin	25 ou 77 mm
Largeur de la marque noire	3 mm (Min.)

1.4.2 Spécifications du ruban

Article	Spécification
Largeur du ruban	25,4 ~ 114,3 mm
Longueur du ruban	300 m (Max.)

2. COMMENT DEMARRER

2.1 Déballage et inspection

Dès réception de votre imprimante à codes à barres, inspectez avec soin l'appareil et son emballage. L'imprimante est emballée de manière à ne pas être endommagée durant le transport. Si des dommages sont évidents, contactez directement le transporteur pour spécifier la nature et l'ampleur des dommages. Veuillez conserver l'emballage au cas où vous deviez renvoyer l'imprimante.

2.2 Liste de vérification de l'équipement

- Imprimante
- Mandrin du ruban
- Guide d'installation rapide
- Câble d'alimentation
- Câble d'interface Centronics
- Mandrin adaptateur du papier de 3 pouces
- Patte de fixation de la broche des étiquettes
- CD logiciel

Des articles achetés séparément peuvent également être inclus. Ces articles supplémentaires peuvent inclure :

- Module du massicot à baïonnette
- Détecteur de prédécollage
- KU-007 plus clavier à cristaux liquides portable
- Module mémoire
- Interfaces USB, RS-422/485
- Serveur d'impression Ethernet externe.
- Serveur d'impression sans fil 802.11b.

Si une pièce manque, veuillez contacter le Service Clientèle de votre revendeur ou du distributeur chez lequel vous avez acheté l'imprimante.

2.3 Pièces de l'imprimante

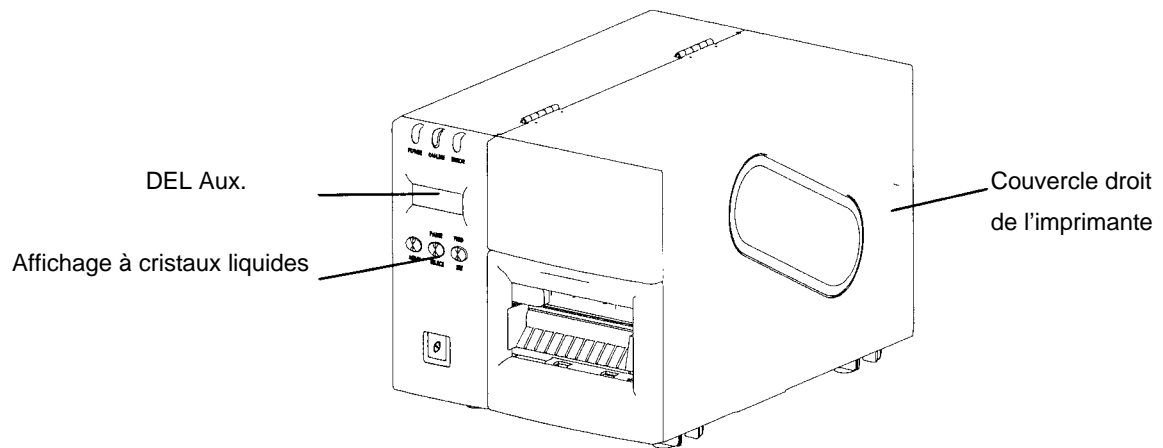

Figure 1. Devant, vu du dessus

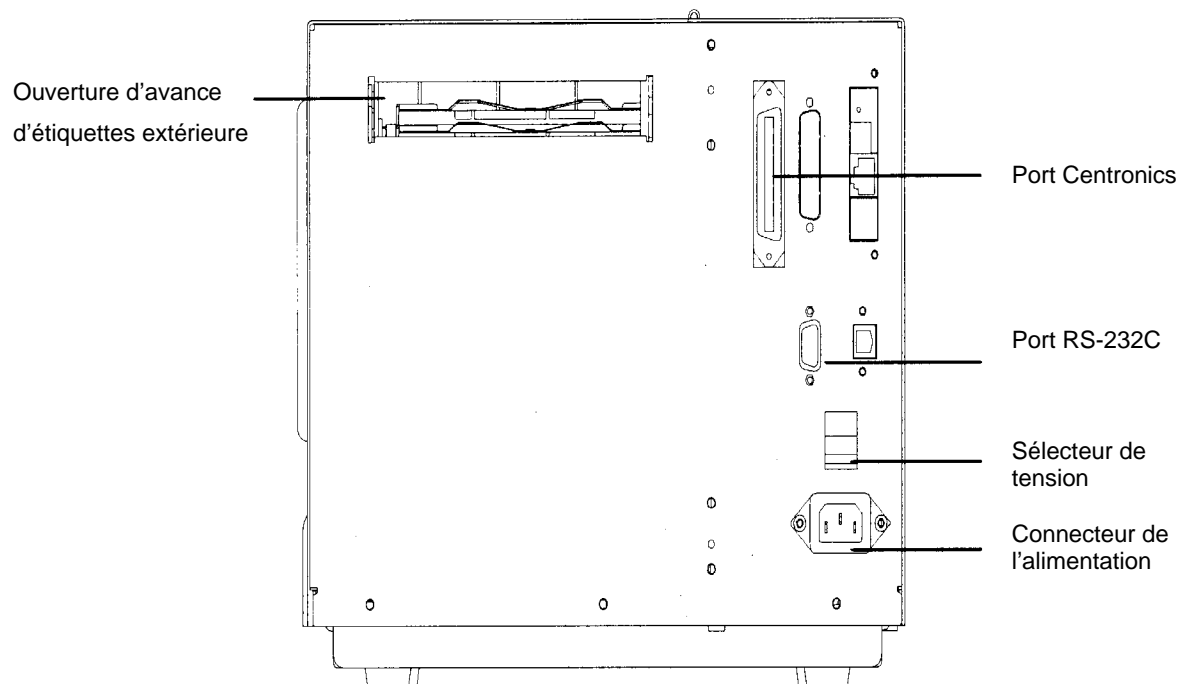

Figure 2. Vue arrière de l'imprimante

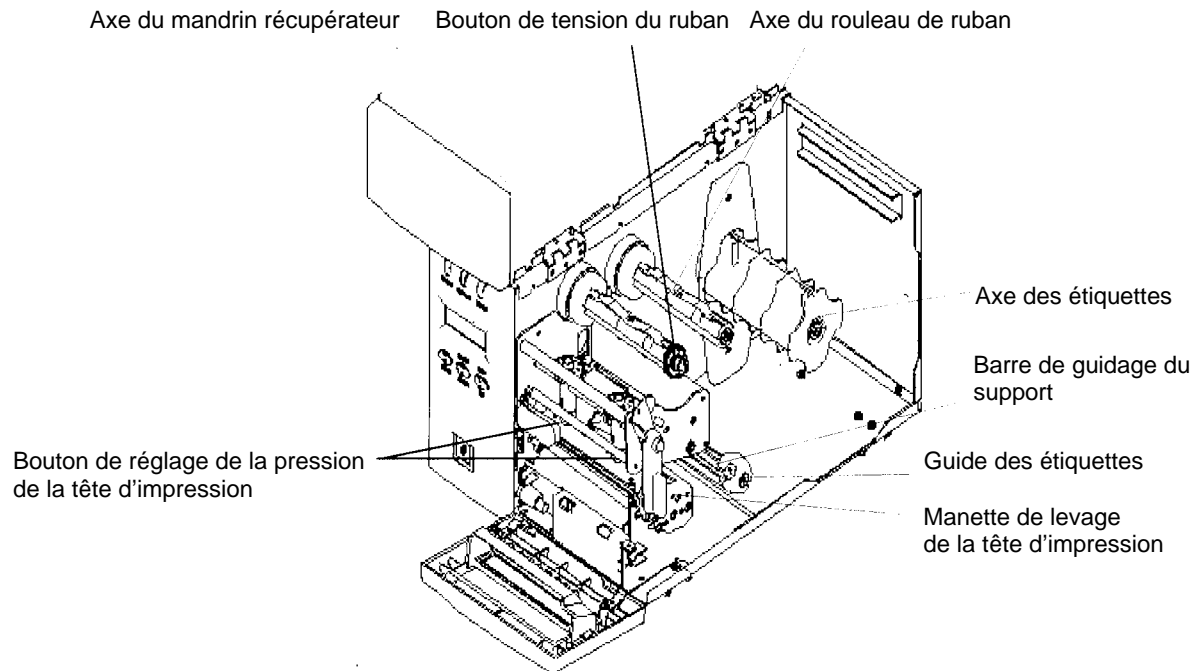

Figure 3. Vue intérieure de l'imprimante

2.4 Boutons et voyants indicateurs

Indicateur d'alimentation

Lorsque l'imprimante est sous tension, l'indicateur **Power (Alimentation)** est allumé.

Indicateur On-line (En ligne)

Cet indicateur vert **On-Line (En ligne)** est allumé lorsque l'imprimante est prête ; l'indicateur **On-Line** clignote lorsque le bouton **PAUSE** est pressé.

Indicateur Error (Erreur)

L'indicateur rouge **Error (Erreur)** est allumé dans le cas d'une erreur de l'imprimante comme par exemple, si la mémoire est pleine, si le chariot est ouvert, s'il y a une erreur au niveau du massicot à baïonnette etc.

Bouton MENU/SELECT (MENU/SELECTION)

L'imprimante contient un menu intégré qui permet à l'utilisateur de fixer directement les paramètres d'impression ou de visualiser l'état de l'imprimante sur l'affichage à cristaux liquides.

Appuyez sur le bouton **MENU** pour accéder au mode d'installation de l'imprimante. Appuyez à nouveau sur le bouton **MENU** pour déplacer le curseur sur l'option suivante.

L'installation comprend les principales opérations suivantes : Installation de l'imprimante, Installation du détecteur, Installation du système, Installation du fichier et Test de l'imprimante. Pour tout complément d'information, veuillez consulter l'Annexe concernant la structure et logique d'opération du menu.

Bouton PAUSE/EXE/INC (PAUSE/EXE/INC)

Ce bouton offre trois fonctions :

- A. Si l'état de l'imprimante est Prêt, vous pouvez utiliser le bouton **PAUSE**. Si vous appuyez sur le bouton **PAUSE** : (1) l'imprimante s'arrête après avoir imprimé l'étiquette en cours, (2) le DEL **On-Line** clignote et (3) l'imprimante sauvegarde toutes les données dans sa mémoire. Ceci permet de remplacer sans problème le stock d'étiquettes et du ruban pour transfert thermique. Si vous appuyez une deuxième fois sur le bouton **PAUSE** l'imprimante se remet en marche.
- B. Si l'imprimante se trouve en mode installation, vous pouvez utiliser le bouton **EXE/INC**. Appuyez sur le bouton **EXE/INC** pour augmenter la valeur des paramètres ou effectuer la fonction choisie.

Bouton FEED/DEC (AVANCE/DEC)

Ce bouton possède également une double fonction : il envoie une étiquette et diminue la valeur des paramètres.

Appuyez sur le bouton **FEED** et l'imprimante avance d'une étiquette.

Appuyez sur le bouton **DEC** pour changer le réglage des paramètres ou quitter le sous-menu.

Manette de levage de la tête d'impression

Lorsque vous désengagez la **Manette de levage de la tête d'impression**, le DEL **On-Line** s'éteint et l'écran indique "Carriage Open" (Chariot ouvert). Après avoir engagé la manette de levage de la tête d'impression, appuyez sur le bouton FEED, et l'imprimante enregistre à nouveau l'étiquette puis affiche READY (PRET) sur l'écran, puis l'écran se remet en position prête.

Bouton de réglage de la pression de la tête d'impression

Ce bouton est utilisé pour régler la pression de la tête d'impression. Veuillez régler le bouton de manière à obtenir la meilleure qualité d'impression. Les boutons de réglage de la pression de la tête d'impression ont 5 niveaux. Certains papiers ne favorisent pas une très bonne impression et vous pouvez ainsi améliorer la qualité d'impression en augmentant la pression de la tête d'impression. Si l'étiquette fait 4" de largeur, réglez les deux boutons de réglage de la pression de la tête d'impression au même niveau de pression. Si l'étiquette fait 2" de largeur ou moins, ajustez le bouton de réglage de la tête d'impression de gauche et abaissez celui de droite au niveau 1.

Bouton de tension du ruban

Le **bouton de tension du ruban** possède 6 niveaux qui empêchent le ruban de froncer lorsqu'il est étiré. Tournez le bouton de tension du ruban dans le sens des aiguilles d'une montre et vous entendrez un léger déclic à chaque changement de pignon. Le niveau de tension du ruban va du niveau 1 au niveau 6, de relâché à tendu. Au niveau 1 vous entendrez un grand déclic.

3. Installation

3.1 Installation de l'imprimante

1. Placez l'imprimante sur une surface plane et sure.
2. Veillez à ce que le bouton marche/arrêt soit en position arrêt.
3. Connectez l'imprimante à l'ordinateur grâce au câble RS-232C ou Centronics fourni.
4. Introduisez le câble d'alimentation dans le connecteur d'alimentation qui se trouve à l'arrière de l'imprimante, puis branchez le câble d'alimentation dans une prise correctement mise à la terre.

3.2 Installation du ruban

1. Ouvrez le couvercle du côté droit de l'imprimante et la partie inférieure du panneau du devant.
2. Ouvrez la plaque tournante et le cadre de soutien de l'axe.
3. Désengagez la manette de levage de la tête d'impression.
4. Installez une nouvelle broche de ruban sur l'axe du rouleau de ruban.

Note : Le ruban doit être placé à l'extrémité gauche de l'axe.

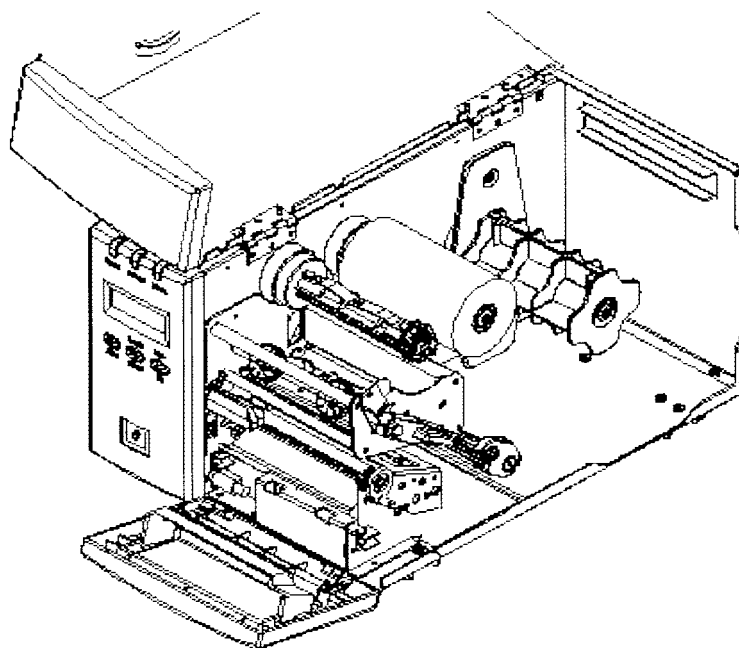

Figure 4. Installation de l'axe du rouleau de ruban

5. Placez un mandrin vide sur l'axe du mandrin récupérateur. (Le diamètre du mandrin vide doit être supérieur à 34 mm)

6. Tirez vers l'avant le bord avant du rouleau de ruban et faites-le passer au travers du détecteur de ruban puis attachez le bord avant du ruban (avec une languette) au mandrin vide.
7. De la main, faites tourner le mandrin récupérateur jusqu'à ce que le ruban soit correctement tendu.

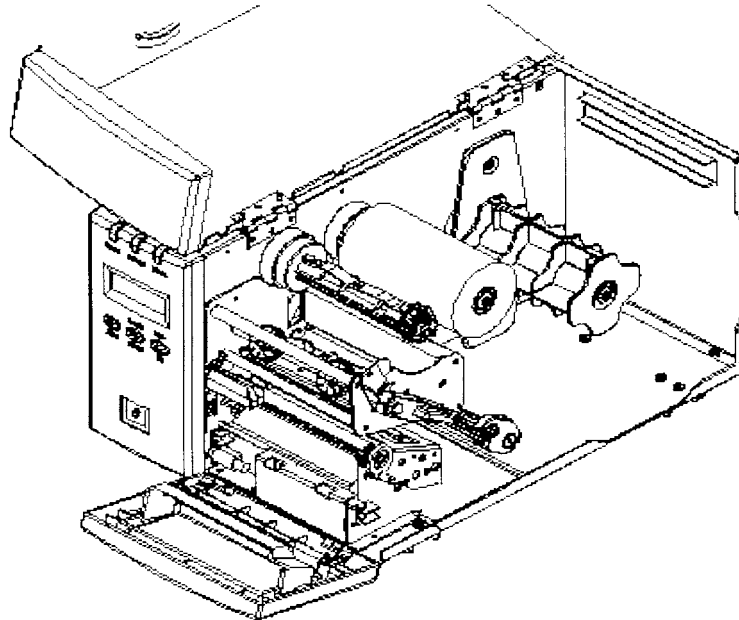

Figure 5. Installation du ruban à transfert thermique.

3.3 Installation du rouleau d'étiquettes

1. Mettez un nouveau rouleau d'étiquettes sur l'axe des étiquettes.
2. Tirez la bordure extérieure du rouleau d'étiquettes vers l'avant et faites-le passer au travers de la barre noire de guidage du support, du détecteur d'intervalle/de marque noire et placez la bordure avant de l'étiquette sur le rouleau d'impression.
3. Ajustez le guide de l'étiquette afin qu'il corresponde à la largeur de l'étiquette et fixez-le sur la barre noire de guidage du support.
4. Engagez la manette de levage de la tête d'impression.
5. Fermez le cadre de support de l'axe et la plaque tournante.
6. Fermez le panneau avant inférieur et le couvercle de l'imprimante.
7. Mettez sous tension. L'imprimante est prête à imprimer.

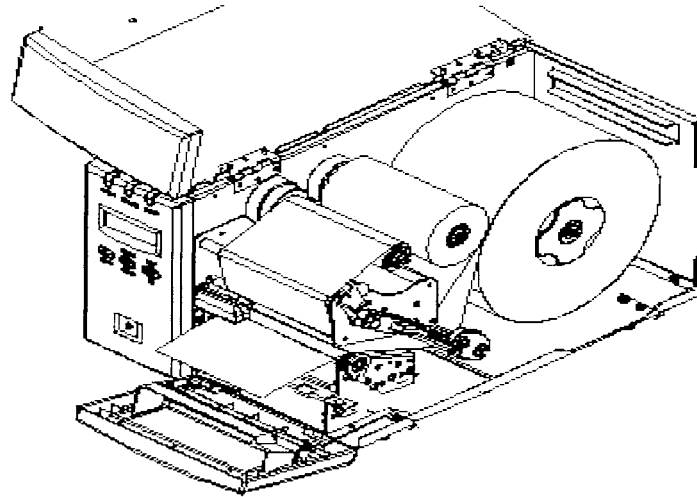

Figure 6. Placer un rouleau d'étiquettes dans l'axe des étiquettes.

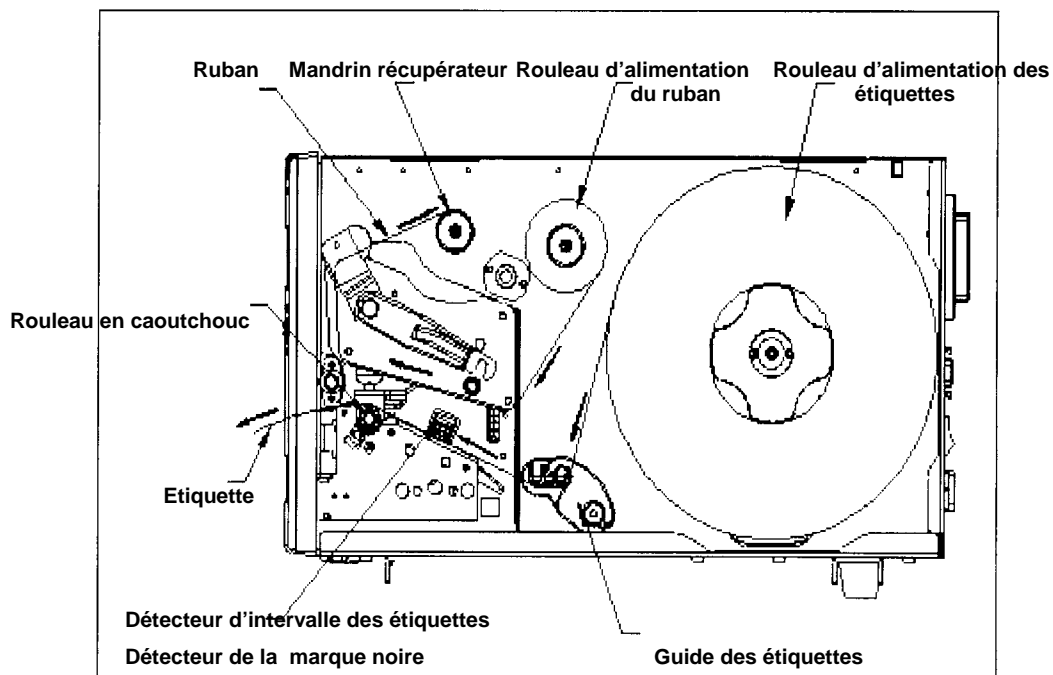

Figure 7. Chemin d'alimentation du support d'impression.

3.4 Installation du module de massicot à baïonnette

1. Désinstallez le détecteur de décollage.
2. Branchez le petit câble DIN dans le connecteur d'alimentation.
3. Installez le module de massicot à baïonnette.

Note : La patte du module de massicot à baïonnette doit être montée dans les encoches.

4. Fixez le module de massicot à baïonnette sur l'imprimante avec une vis.
5. Remettez la partie inférieure du panneau avant dans le panneau du module de massicot à baïonnette.

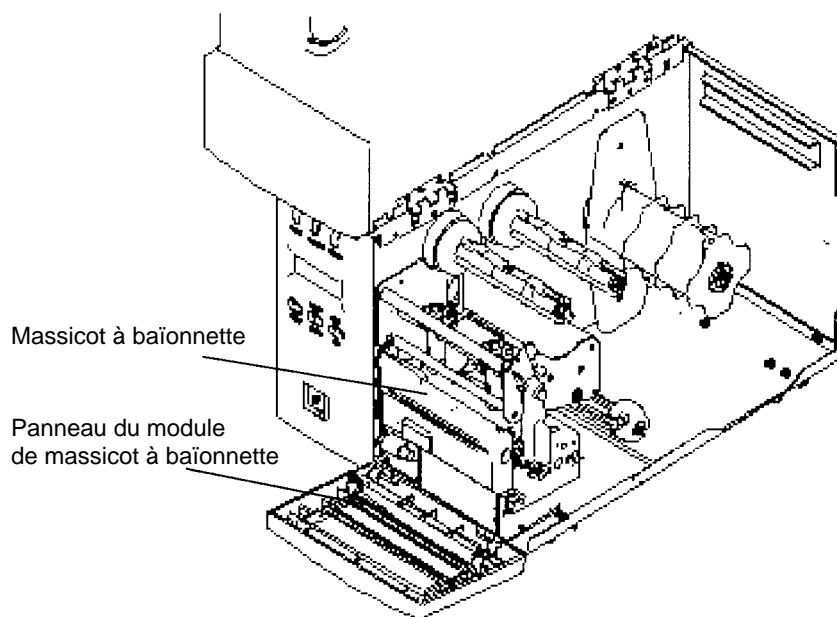

Figure 8. Installation du module de massicot à baïonnette

3.5 Autotest

Pour initier le mode autotest, appuyez sur le bouton **MENU**. Appuyez sur le bouton MENU pour faire dérouler le curseur jusqu'à « Printer test » (Test de l'imprimante). Appuyez sur le bouton EXE pour accéder au sous-menu et appuyez sur le bouton MENU et sur l'option « Printer Config » (Configuration Imprimante). Appuyez sur le bouton EXE pour imprimer les réglages intérieurs de l'imprimante. Dans l'autotest, un échantillon de l'impression est utilisé pour vérifier la performance de la tête d'impression thermique. Après avoir imprimé l'échantillon de l'impression, l'imprimante imprime les réglages internes tels que listés ci-dessous :

1. Modèle d'imprimante et version de micrologiciel
2. Total de contrôle
3. Réglage port série
4. Réglage Code Page
5. Réglage du code du pays
6. Réglage de la vitesse d'impression
7. Réglage de la densité d'impression
8. Réglage de la taille de l'étiquette
9. Réglage décalage et de la largeur (Bline) de l'intervalle
10. Transparence du papier de support
11. Liste des fichiers
12. Mémoire disponible

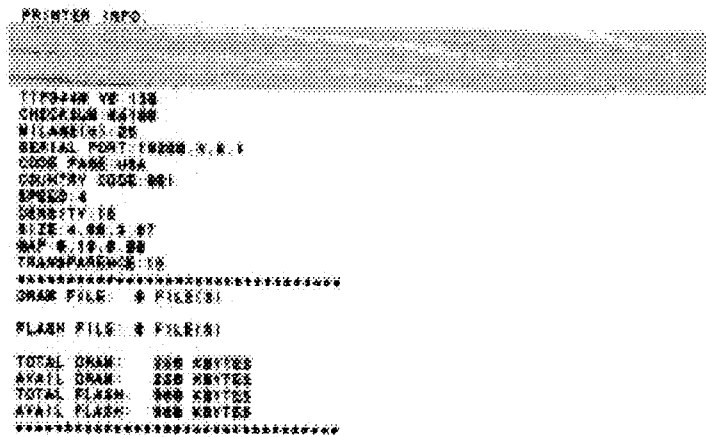

Figure 9. Imprimé de l'autotest

3.6 Mode de vidage

Pour accéder au mode de vidage, appuyez sur le bouton du MENU pour faire défiler le curseur jusqu'à « Printer Test », puis appuyez sur le bouton EXE pour accéder au sous-menu. Appuyez sur le bouton MENU pour faire défiler jusqu'au mode de vidage. Appuyez sur le bouton EXE pour sélectionner mode de vidage par ligne ou mode de vidage par page. Appuyez sur le bouton MENU pour sélectionner EXIT (Sortir) pour accéder au mode de vidage. Dans ce mode, tous les caractères envoyés de l'ordinateur hôte seront imprimés en deux colonnes tel qu'illustré par la Figure 11.

Les caractères reçus seront imprimés sur deux colonnes comme ci-dessous :

Les caractères du côté gauche du papier proviennent de votre système et les données du côté droit sont les valeurs hexadécimales correspondant aux caractères. Cela permet aux utilisateurs de vérifier les commandes de programmation ou de déboguer les programmes de l'imprimante. Pour réinitialiser l'imprimante, appuyez sur le bouton FEED.

4. COMMENT UTILISER LA TTP-246M/344M

4.1 Programmes utilitaires à la mise sous tension

Il existe deux programmes utilitaires à la mise sous tension qui permettent de calibrer le détecteur et d'initialiser le matériel de la TTP-344M/246M. Ces programmes utilitaires sont activés en appuyant sur le bouton PAUSE, les boutons PAUSE et FEED et en mettant l'imprimante sous tension en même temps. Les programmes utilitaires sont listés ci-dessous :

1. Calibrage du détecteur d'intervalle/de marque noire
2. Initialisation de l'imprimante

4.1.1 Programme de calibrage du détecteur d'intervalle/de marque noire

Ce programme est utilisé pour calibrer la sensibilité du détecteur d'intervalle/de marque noire. Le détecteur d'intervalle/de marque noire doit être calibré à chaque fois que vous **changez le support de l'étiquette** ou **lorsque vous effectuez une initialisation de l'imprimante**.

Veillez suivre les étapes suivantes pour calibrer le détecteur d'intervalle.

1. Installez le ruban et le rouleau d'étiquettes conformément aux procédures décrites ci-dessus et engagez la manette de levage de la tête d'impression.
2. Mettez l'imprimante hors tension.
3. Appuyez sur la touche **PAUSE** puis mettez l'imprimante sous tension. Relâchez la touche **PAUSE** lorsque le message « GAP/BLINE sensor calibrating.... » (Calibrage du détecteur d'intervalle/de marque noire) apparaît sur l'affichage à cristaux liquides. L'imprimante calibrera automatiquement le détecteur d'intervalle/marque noire.

4.1.2 Initialisation de l'imprimante

L'initialisation de l'imprimante restaurera les réglages par défaut de l'imprimante.

Les réglages par défaut sont listés ci-dessous.

Article	Valeur par défaut	Effacé par l'initialisation	Propriété sauvegardée lors de la mise hors tension
Kilométrage	P/A	Non	Oui
Total de contrôle	P/A	Non	Oui
Port série	9600, n, 8,1	Oui	Oui
Code Page	437	Oui	Oui
Code du pays	001	Oui	Oui
Mode déchirage	Marche	Oui	Oui
Mode décollage	Arrêt	Oui	Oui
Mode massicotage	Arrêt	Oui	Oui
Décalage	0	Oui	Oui
Point de référence	0,0	Oui	Oui
Sens de l'impression	1	Oui	Oui
Vitesse	4 pouce/sec	Oui	Oui
Densité	07	Oui	Oui
Taille de l'étiquette	4 x 2,5"	Oui	Oui
Détecteur d'intervalle/de marque noire	Détecteur d'intervalle	Oui	Oui
Intervalle/Marque noire	0,12" (3 mm)	Oui	Oui
Transparence	142	Oui	Oui
Sensibilité du détecteur de ruban	1	Oui	Oui
Langue de l'affichage	Anglais	Oui	Oui
DEL Aux.	Arrêt	Oui	Oui
Sonnerie Aux.	Off	Oui	Oui
Téléchargement fichiers	P/A	Non	Oui
RTC	P/A	Non	Non

Veillez suivre les étapes suivantes pour initialiser l'imprimante :

1. Mettez l'imprimante hors tension.
2. Appuyez et maintenez les boutons **PAUSE** et **FEED** et mettez l'imprimante sous tension.
3. Ne relâchez pas les boutons avant que les trois DEL ne clignotent tour a tour.

Note ¹ : La méthode d'impression (transfert thermique ou impression thermique directe) sera automatiquement fixée lorsque l'imprimante est mise en route.

Note 2 : Lorsque l'initialisation de l'imprimante est terminée, veuillez calibrer à nouveau le détecteur d'intervalle.

4.2 Guide de détection des pannes

Le guide suivant liste les problèmes les plus courants que vous pourriez rencontrer lorsque vous utilisez cette imprimante à codes à barres. Si l'imprimante ne fonctionne toujours pas après avoir appliqué les solutions suggérées, veuillez contacter le Service Clientèle du revendeur ou du distributeur chez lequel vous l'avez achetée pour lui demander assistance.

Problème	Raisons	Solutions
Pas de ruban	<ol style="list-style-type: none">1. Plus assez de ruban.2. Le ruban est installé incorrectement.3. Le détecteur du ruban n'a pas été bien calibré.	<ol style="list-style-type: none">1. Mettez un nouveau ruban.2. Veuillez vous reporter aux étapes de la section 3.2 Installation du ruban pour réinstaller le ruban.3. Veuillez calibrer le détecteur du ruban.
Pas de papier	<ol style="list-style-type: none">1. Plus assez d'étiquettes.2. Les étiquettes sont installées incorrectement.3. Le détecteur d'intervalle/de marque noire mobile n'est pas placé au bon endroit.	<ol style="list-style-type: none">1. Mettez un nouveau rouleau d'étiquettes.2. Veuillez vous reporter aux étapes de la section 3.3 Installation d'un rouleau pour réinstaller un rouleau d'étiquettes.3. Veuillez placer le détecteur au bon endroit.
Mauvaise qualité d'impression	<ol style="list-style-type: none">1. Des saletés se sont accumulées sur la tête d'impression.2. Le réglage de la densité n'a pas été correctement effectué.3. Le ruban et support d'impression sont incompatibles.4. La pression de la tête d'impression n'a pas été correctement réglée.	<ol style="list-style-type: none">1. Veuillez vous reporter aux étapes de la section 5.1 Nettoyage de la tête d'impression pour nettoyer la tête d'impression.2. Ajustez la densité et la vitesse d'impression.3. Installez le bon ruban ou le bon rouleau d'étiquettes.4. Ajustez le réglage du bouton de pression de la tête d'impression.

<p>Le voyant de mise sous tension ne s'allume pas</p>	<ol style="list-style-type: none"> 1. Le câble d'alimentation n'est pas bien connecté. 2. Le réglage de la tension de la source d'alimentation qui se trouve au dos de l'imprimante est incorrect. 	<ol style="list-style-type: none"> 1. Veuillez vérifier que le câble d'alimentation qui relie l'imprimante au secteur est bien connecté. 2. Veuillez régler correctement la tension de la source d'alimentation qui se trouve au dos de l'imprimante.
<p>Le papier se coince</p>	<ol style="list-style-type: none"> 1. La taille de l'étiquette n'a pas été correctement déterminée. 2. Recalibrez le détecteur d'intervalle /de marque noire. 	<ol style="list-style-type: none"> 1. Les étiquettes sont peut-être coincées dans le mécanisme d'impression. <ol style="list-style-type: none"> 1. a. Réglez à nouveau la taille de l'étiquette. b. Recalibrez le détecteur d'intervalle /de marque noire. 2. Retirez l'étiquette coincée.
<p>Chariot ouvert</p>	<p>Le chariot de l'imprimante est ouvert.</p>	<p>Veuillez fermer le chariot de l'imprimante.</p>
<p>Mémoire pleine (FLASH / DRAM)</p>	<p>La mémoire FLASH/DRAM est pleine.</p>	<p>Effacez les fichiers inutiles dans la mémoire FLASH/DRAM.</p>
<p>Pas d'impression par le port série</p>	<ol style="list-style-type: none"> 1. Le réglage du port série ne correspond pas à l'hôte et à l'imprimante. 2. La configuration de la fiche du câble du port série ne correspond pas fiche à fiche. 	<ol style="list-style-type: none"> 1. Veuillez refaire le réglage du port série. 2. Veuillez remplacer le câble par un câble ayant le bon agencement de fiche à fiche.

5. NETTOYAGE DE L'IMPRIMANTE

L'imprimante devra être régulièrement nettoyée pour qu'elle continue à offrir une qualité supérieure et une performance optimale.

5.1 Nettoyage de la tête d'impression

1. Arrêtez l'imprimante et débranchez-la.
2. Ouvrez le couvercle de l'imprimante.
3. Retirez la vis qui se trouve à côté de la manette de levage de la tête d'impression.
4. Ouvrez la manette de levage de la tête d'impression.
5. Retirez le support d'impression et le ruban. (Le cas échéant)
6. A l'aide d'un tampon trempé dans une dilution d'alcool, essuyez doucement le long de la tête d'impression.
7. Ne refermez pas la tête d'impression avant que l'alcool ne se soit évaporé.
8. Refermez le couvercle de l'imprimante.

5.2 Nettoyage du boîtier de l'imprimante

1. Arrêtez et débranchez l'imprimante.
2. A l'aide d'un chiffon non-pelucheux trempé dans de l'eau ou un détergent doux, essuyez doucement le boîtier.

N'utilisez pas de chiffons rêches ou abrasifs, ni de solvants.

5.3 Nettoyage des pièces internes

1. Arrêtez et débranchez l'imprimante.
2. Ouvrez le côté droit du couvercle de l'imprimante.
3. Retirez le support d'impression et le ruban (le cas échéant).
4. Désengagez la manette de levage de la tête d'impression.
5. A l'aide d'un tampon trempé dans l'alcool ou dans un détergent doux, essuyez les pièces intérieures de l'imprimante.
6. Le rouleau en caoutchouc doit être nettoyé avec un chiffon trempé dans de l'eau.
7. Installez le ruban et l'étiquette, engagez la manette de levage de la tête d'impression.
8. Refermez le côté droit du couvercle de l'imprimante.

ANNEXE Carte d'opération du tableau de contrôle à affichage à cristaux liquides

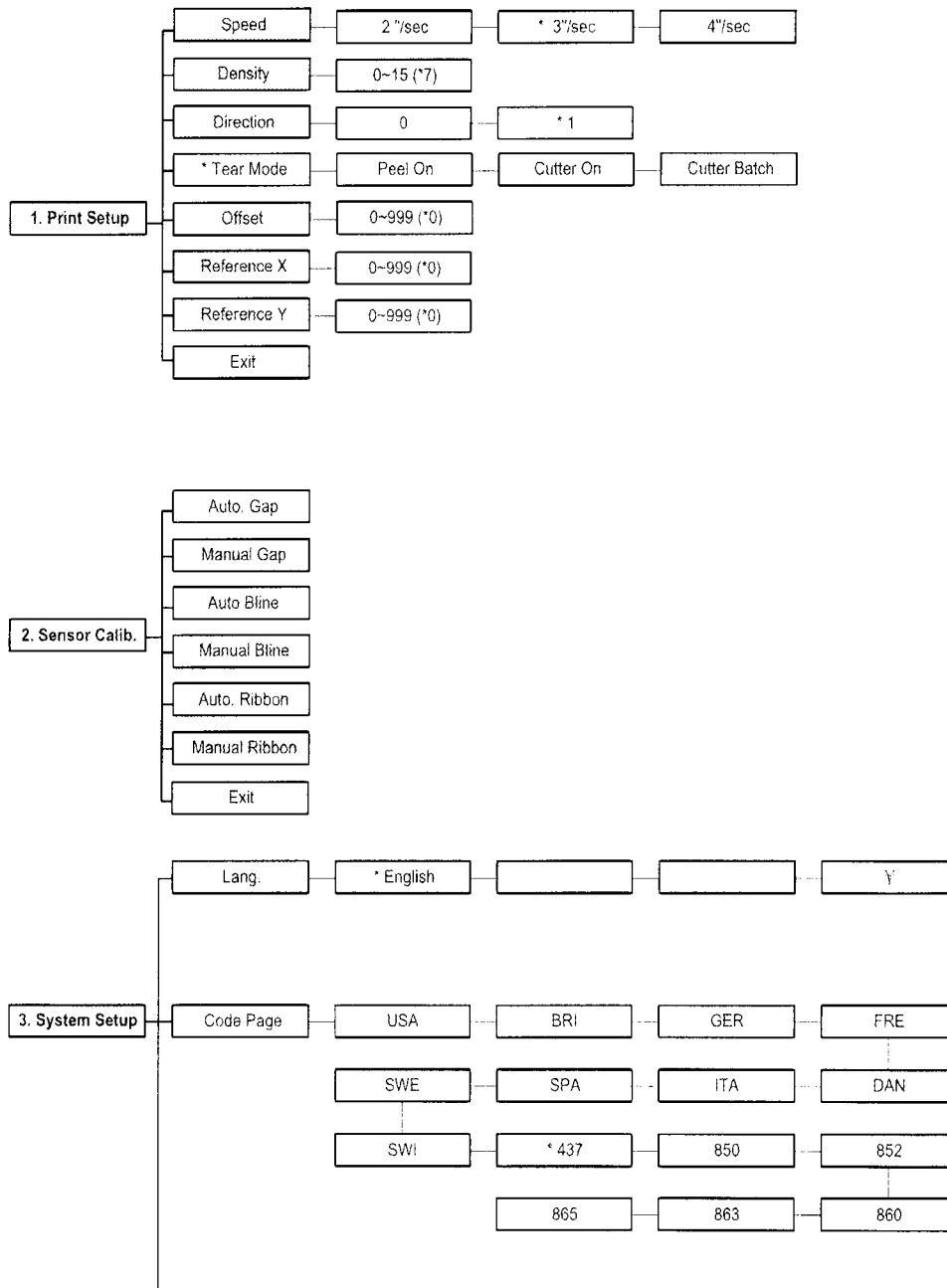

Note :

1. Les réglages par défauts sont marqués d'un astérisque (*)
2. On peut accéder aux paramètres de la zone grisée en appuyant sur les touches INC. ou DEC. Pour déterminer la valeur.

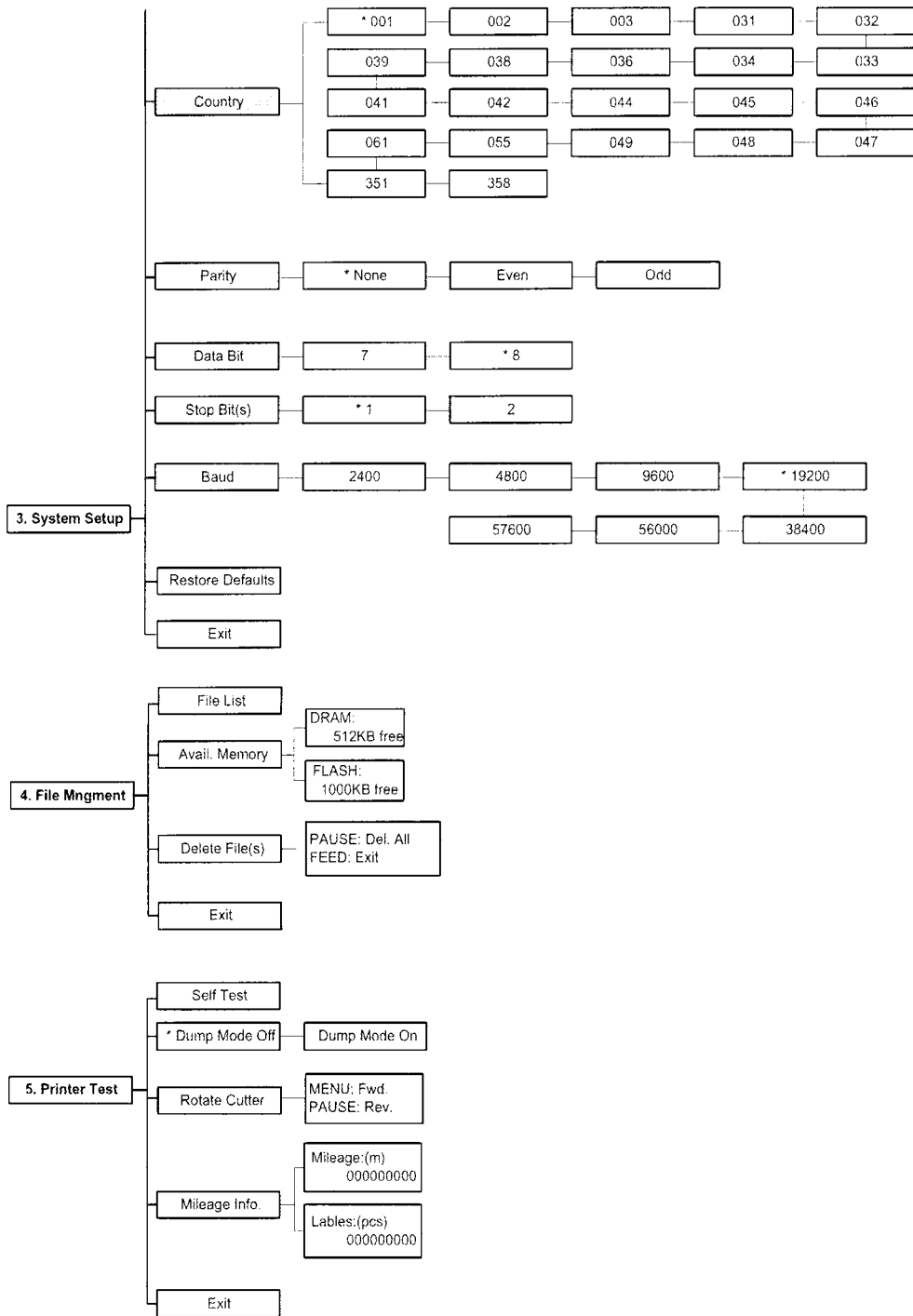

Historique de mise à jour

Date	Contenu	Editeur
11.9.2003	<ol style="list-style-type: none">1. Retirez le cadre de support de l'axe2. Ajoutez description et bouton de tension du ruban3. Ajoutez description bouton de réglage de la pression de la tête d'impression	Zoe Yeh

Pour toutes ventes au Royaume-Uni, en Europe continentale, au Moyen-Orient et en Afrique, veuillez contacter :

Kroy Europe Limited
Unit B7, Worton Drive,
Worton Grange,
Reading, Berkshire RG2 0LZ
Angleterre

Tél : +44 (0) 118 986 5200

Télécopie : +44 (0) 118 986 5205

Site web : www.kroyeurope.com

Emails : Informations sur les produits : info@kroyeurope.com

Soutien technique : support@kroyeurope.com

Pour informations et ventes en Amérique du Nord et du Sud, en Australie et dans la Région Asie Pacifique, veuillez contacter :

Kroy LLC,
3830 Kelley Avenue,
Cleveland
Ohio 44114
USA

Tél : +1 (216) 426-5600

Télécopie : +1 (216) 426-5601

Site web : www.kroy.com

Imprimé au Royaume-uni